

Архангельск (8182)63-90-72  
Астана (7172)727-132  
Астрахань (8512)99-46-04  
Барнаул (3852)73-04-60  
Белгород (4722)40-23-64  
Брянск (4832)59-03-52  
Владивосток (423)249-28-31  
Волгоград (844)278-03-48  
Вологда (8172)26-41-59  
Воронеж (473)204-51-73  
Екатеринбург (343)384-55-89  
Иваново (4932)77-34-06

Ижевск (3412)26-03-58  
Иркутск (395)279-98-46  
Казань (843)206-01-48  
Калининград (4012)72-03-81  
Калуга (4842)92-23-67  
Кемерово (3842)65-04-62  
Киров (8332)68-02-04  
Краснодар (861)203-40-90  
Красноярск (391)204-63-61  
Курск (4712)77-13-04  
Липецк (4742)52-20-81  
Киргизия (996)312-96-26-47

Магнитогорск (3519)55-03-13  
Москва (495)268-04-70  
Мурманск (8152)59-64-93  
Набережные Челны (8552)20-53-41  
Нижний Новгород (831)429-08-12  
Новокузнецк (3843)20-46-81  
Новосибирск (383)227-86-73  
Омск (3812)21-46-40  
Орел (4862)44-53-42  
Оренбург (3532)37-68-04  
Пенза (8412)22-31-16  
Казахстан (772)734-952-31

Пермь (342)205-81-47  
Ростов-на-Дону (863)308-18-15  
Рязань (4912)46-61-64  
Самара (846)206-03-16  
Санкт-Петербург (812)309-46-40  
Саратов (845)249-38-78  
Севастополь (8692)22-31-93  
Симферополь (3652)67-13-56  
Смоленск (4812)29-41-54  
Сочи (862)225-72-31  
Ставрополь (8652)20-65-13  
Таджикистан (992)427-82-92-69

Сургут (3462)77-98-35  
Тверь (4822)63-31-35  
Томск (3822)98-41-53  
Тула (4872)74-02-29  
Тюмень (3452)66-21-18  
Ульяновск (8422)24-23-59  
Уфа (347)229-48-12  
Хабаровск (4212)92-98-04  
Челябинск (351)202-03-61  
Череповец (8202)49-02-64  
Ярославль (4852)69-52-93

<http://kmzg.nt-rt.ru/> || [kgf@nt-rt.ru](mailto:kgf@nt-rt.ru)

## ГРУЗОВЫЕ И КРАНОВЫЕ БАРАБАНЫ



Грузовые (крановые) барабаны – это основная часть тяговых и грузоподъемных механизмов (кранов, маневровых, монтажных, тяговых лебедок, тележек и прочее), которая служит для сматывания/разматывания тягового троса (каната) для поднятия и перемещения различных грузов.

Крановые барабаны подразделяются на следующие типы.

- 1. Нарезные.** На крановых (грузовых) барабанах часто делают нарезку с необходимым шагом. Она делается для того, чтобы укладка каната (троса) происходила в один равномерный слой, а также улучшения сцепления троса с крановым барабаном. В зависимости от потребностей нарезка может быть в правосторонние или левосторонние направления. Подобный крановый барабан идеален для навивки канатов небольшой длины.
  - 2. Гладкие.** Используются, в случае необходимости многослойной навивки троса на грузовой барабан. Такие изделия изготавливаются с ребордами (боковыми бортами) по сторонам. Они подойдут в случае, когда необходимо наматывать длинный трос. Но при использовании таких барабанов срок годности канатов значительно уменьшается, что объясняется повышенным трением и давлением канатов на нижние слои намотки.
  - 3. Фрикционные.** Такие барабаны используются в портах, причалах, на железной дороге. Особенностью такого грузового барабана является то, что канат не закрепляется, а сходит на него, образовав некоторое количество витков. При работе такого барабана, один конец каната сматывается, а другой разматывается с барабана.
- **Цилиндрическое.** Наиболее распространенная форма обода барабана.
  - **Коническая.** Данные барабаны часто используются в подъемных кранах с целью обеспечения постоянного и стабильного вращающегося момента во время подъема/опускания стрелы крана.
  - **Литые.** Состоят из монолитной (цельной) трубы.
  - **Сварные.** Получают из листовой стали.

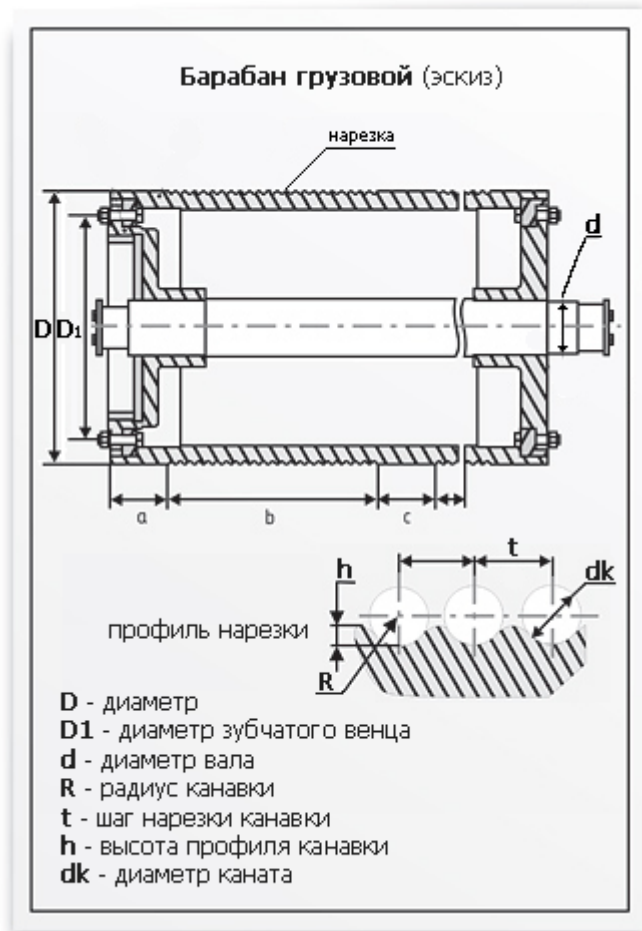

Изготовление барабанов происходит следующим образом. К литой или сварной трубе при помощи сварки присоединяются фланцы, на которые крепятся ступицы с помощью болтов. На последние прессуется вал. Барабан крановый соединяется с редуктором при помощи зубчатой ступицы или венца, которые монтируются на одном и том же днище.

Копейский механический завод «Горняк» изготавливает барабаны крановые всех типов из высококачественных материалов, которые отвечают государственным стандартам. Литые барабаны изготавливаются из чугуна (СЧ 15-32 СЧ 28-48) по ГОСТ 1412-70 и стали (25Л1, 35Л1) по ГОСТ 977-65. Сварные изделия делаются из листовой стали (Ст3) по стандартам ГОСТ 380-71.

КМЗ «Горняк» изготавливает барабаны различного диаметра с необходимым шагом нарезки, по установленным госстандартам (ГОСТ 30077-93). Но при необходимости мы изготовим для вас крановый барабан по вашим особенным чертежам либо наши специалисты помогут вам разработать.

Вся наша продукция имеет надлежащие документы, к ней прилагаются паспорт инструкции.

Заказать барабаны крановые, а также узнать более детальную информацию о изделиях и особенностях их доставки, можно по телефону, указанному на сайте.

Таблица основных типоразмеров барабанов грузовых:

Обозначение	D	dk	L	Масса, кг
БК 260	260	10,5	1300	146
		13,5		144
БК 310	310	12	1420	297
		14		293
		17		290
БК 400	400	10,5	1200	328
		13,5		334
		16,5		338
		19,5		341
БК 410	410	19,5	1500	980
БК 510	510	17	2300	835
		20		825
		23		815
БК 815	815	24	1890	1455
		28		1440

Архангельск (8182)63-90-72  
 Астана (7172)727-132  
 Астрахань (8512)99-46-04  
 Барнаул (3852)73-04-60  
 Белгород (4722)40-23-64  
 Брянск (4832)59-03-52  
 Владивосток (423)249-28-31  
 Волгоград (844)278-03-48  
 Вологда (8172)26-41-59  
 Воронеж (473)204-51-73  
 Екатеринбург (343)384-55-89  
 Иваново (4932)77-34-06

Ижевск (3412)26-03-58  
 Иркутск (395)279-98-46  
 Казань (843)206-01-48  
 Калининград (4012)72-03-81  
 Калуга (4842)92-23-67  
 Кемерово (3842)65-04-62  
 Киров (8332)68-02-04  
 Краснодар (861)203-40-90  
 Красноярск (391)204-63-61  
 Курск (4712)77-13-04  
 Липецк (4742)52-20-81  
 Киргизия (996)312-96-26-47

Магнитогорск (3519)55-03-13  
 Москва (495)268-04-70  
 Мурманск (8152)59-64-93  
 Набережные Челны (8552)20-53-41  
 Нижний Новгород (831)429-08-12  
 Новокузнецк (3843)20-46-81  
 Новосибирск (383)227-86-73  
 Омск (3812)21-46-40  
 Орел (4862)44-53-42  
 Оренбург (3532)37-68-04  
 Пенза (8412)22-31-16  
 Казахстан (772)734-952-31

Пермь (342)205-81-47  
 Ростов-на-Дону (863)308-18-15  
 Рязань (4912)46-61-64  
 Самара (846)206-03-16  
 Санкт-Петербург (812)309-46-40  
 Саратов (845)249-38-78  
 Севастополь (8692)22-31-93  
 Симферополь (3652)67-13-56  
 Смоленск (4812)29-41-54  
 Сочи (862)225-72-31  
 Ставрополь (8652)20-65-13  
 Таджикистан (992)427-82-92-69

Сургут (3462)77-98-35  
 Тверь (4822)63-31-35  
 Томск (3822)98-41-53  
 Тула (4872)74-02-29  
 Тюмень (3452)66-21-18  
 Ульяновск (8422)24-23-59  
 Уфа (347)229-48-12  
 Хабаровск (4212)92-98-04  
 Челябинск (351)202-03-61  
 Череповец (8202)49-02-64  
 Ярославль (4852)69-52-93

<http://kmzg.nt-rt.ru/> || [kgf@nt-rt.ru](mailto:kgf@nt-rt.ru)